

DENN

DBS370

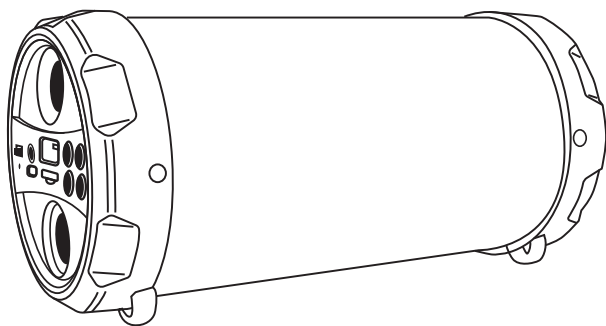

**ПОРТАТИВНАЯ АУДИО КОЛОНКА
РУКОВОДСТВО ПОЛЬЗОВАТЕЛЯ**

Уважаемый покупатель, благодарим за выбор продукции бренда DENN. Прежде чем начать эксплуатацию устройства, внимательно прочтите данное руководство и сохраните его для дальнейшего использования.

Портативная аудио колонка предназначена для прослушивания FM радио; воспроизведения музыки с помощью: Bluetooth-соединения, линейного входа, карточки MicroSD или USB-накопителя.

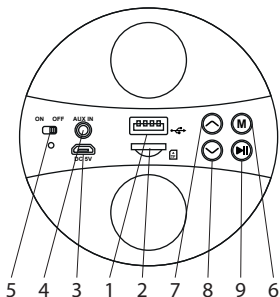

1. Гнездо для USB-накопителя
2. Слот для MicroSD
3. Вход micro USB для зарядки
4. AUX 3,5 мм вход
5. Кнопка вкл./выкл.
6. Кнопка переключения режимов
7. Следующая композиция / Громкость «+»
8. Предыдущая композиция / Громкость «-»
9. Пауза / Воспроизвести / Режим поиска радиостанций

ИНСТРУКЦИЯ ПО ЭКСПЛУАТАЦИИ

ЗАРЯДКА ПОРТАТИВНОЙ КОЛОНКИ ОТ ИСТОЧНИКА ПИТАНИЯ

Для корректной работы устройства полностью зарядите колонку перед первым использованием.

- ✓ Сместите кнопку (5) в положение «On»;
- ✓ Подсоедините USB-кабель ко входному порту micro USB колонки (3);
- ✓ Другой конец кабеля подключите к источнику питания. Для зарядки может быть использован внешний аккумулятор, зарядное устройство от сети. Ориентировочное время зарядки - до 3,5 часов. Световой индикатор погаснет, когда колонка будет полностью заряжена.
- ✓ Отключите кабель от устройства.
- ✓ Голосовое сопровождение заранее уведомит, что у колонки низкий заряд батареи.

ВКЛЮЧЕНИЕ / ВЫКЛЮЧЕНИЕ

Для включения и выключения колонки сместите кнопку (5) в положение «On», для выключения в положение «Off».

Для сохранения работоспособности батареи необходимо полностью заряжать колонку перед хранением более одного месяца. Также следует избегать полного разряда устройства. Предпочтительны частые короткие подзарядки.

BLUETOOTH-СОЕДИНЕНИЕ

Перед использованием портативной колонки, необходимо выполнить её сопряжение с устройством, поддерживающим функцию Bluetooth. Расстояние между двумя устройствами должно быть не более 1 метра.

После включения колонка автоматически переходит в режим поиска Bluetooth-устройств.

На сопрягаемом устройстве в списке Bluetooth-соединений выберите «DENN DBS370».

При удачном сопряжении, голосовое сопровождение уведомит, что сопряжение

прошло успешно. При повторном включении портативной колонки и сопряженного устройства, колонка будет подключаться к нему автоматически.

УПРАВЛЕНИЕ ПРОСЛУШИВАНИЕМ МУЗЫКИ:

Во время прослушивания музыки нажмите кнопку (9) чтобы приостановить воспроизведение, нажмите кнопку (9) еще раз для возобновления воспроизведения.

Используйте кнопки <(7) и (8)> для перехода к необходимому треку и для уменьшения/увеличения громкости.

ИСПОЛЬЗОВАНИЕ ЛИНЕЙНОГО ВХОДА (AUX):

Вставьте аудио кабель 3,5 мм в линейный вход портативной колонки (4), колонка автоматически переключится в режим воспроизведения через линейный вход. Подключите аудио кабель к аудио выходу вашего мобильного телефона или любого другого совместимого устройства.

**В этом режиме управление музыкой и громкостью, возможно только на самих устройствах.*

ПРОСЛУШИВАНИЕ FM РАДИО:

- ✓ Для лучшего приема сигнала подключите в разъем (3) кабель micro USB.
- ✓ При помощи кнопки M (6) выберите режим FM радио. Светодиодный индикатор будет медленно мигать синим цветом
- ✓ Нажмите и удерживайте кнопку воспроизведения/паузы (9) для автоматического поиска каналов, светодиодный индикатор будет быстро мигать синим цветом.
- ✓ Нажмите и удерживайте кнопку воспроизведения/паузы (9) еще раз, чтобы приостановить поиск, светодиодный индикатор будет медленно мигать синим цветом.
- ✓ Нажмите кнопку M (6) еще раз, чтобы выйти из FM-радио. В режиме воспроизведения нажмите кнопку воспроизведения/паузы (9) для автоматического поиска FM-каналов и их автоматического сохранения.
- ✓ Нажмите кнопку <(7) и (8)>, чтобы изменить сохраненный FM-канал.

ПРОСЛУШИВАНИЕ МУЗЫКИ С КАРТЫ ПАМЯТИ MICROSD:

Установите карту памяти MicroSD в разъем (2). Колонка автоматически переключится в режим воспроизведения с карты памяти.

Используйте кнопки <(7) и (8)> для перехода к необходимому треку.

УПРАВЛЕНИЕ ГРОМКОСТЬЮ:

Регулируйте звук, нажимая и удерживая кнопки <(7) и (8)>.

ТЕХНИЧЕСКИЕ ХАРАКТЕРИСТИКИ

- ✓ Мощность динамика 5 Вт
- ✓ Частотный диапазон 70 Гц – 20 кГц
- ✓ Соотношение сигнал/шум ≥ 75 дБ
- ✓ Поддержка USB-накопитель, microSD до 32 Гб
- ✓ Встроенный аккумулятор 1200 мАч
- ✓ FM радио
- ✓ Линейный вход AUX 3,5 мм
- ✓ Bluetooth версии 5.0
- ✓ Рабочая дистанция до 10 м
- ✓ Время работы в режиме воспроизведения до 4,5 часов
- ✓ Время заряда аккумулятора до 3,5 часов
- ✓ Размеры 80*165*75 мм
- ✓ Вес 380 г
- ✓ В комплекте: кабель micro USB, аудио кабель jack 3,5 мм, инструкция.

МЕРЫ ПРЕДОСТОРОЖНОСТИ

Использовать только по прямому назначению. Не ронять, не разбирать, беречь от огня, перегрева, пыли и попадания жидкости.

Не открывайте корпус устройства. Не прокалывайте и не сдавливайте устройство.

Избегайте чрезмерного внешнего давления на устройство.

Не храните устройство рядом с электрическими приборами и нагревающим оборудованием. Выключайте колонку в самолете во время взлета и посадки.

Не рекомендуем хранить колонку с разряженным аккумулятором. Это может привести к его повреждению. Производитель не несет ответственность за возможные повреждения подключаемых устройств к колонке.

Неправильная эксплуатация может повредить устройство и привести к травмам.

Необходимо прекратить эксплуатацию и сдать в утилизацию если колонка:

- ✓ издает шум если колонка выключена;
- ✓ наблюдается образование дыма, запаха;
- ✓ имеется дефект разъемов;
- ✓ нарушена целостность корпуса;
- ✓ имело место падение устройства со значительной высоты.

УСЛОВИЯ ХРАНЕНИЯ

Храните в сухом, хорошо проветриваемом помещении, вдали от нагревательных приборов и прямых солнечных лучей.

Храните в месте, недоступном для детей.

Чрезмерное охлаждение или перегрев могут значительно сократить количество зарядов устройства.

Технические характеристики и внешний вид устройства могут быть изменены без предварительного уведомления



Утилизируйте аккумуляторы только в специальных пунктах утилизации батарей. Не утилизируйте электрические устройства в неотсортированные городские отходы, используйте отдельные локальные пункты сбора отходов.

Обратитесь к местным органам власти за информацией, касающейся доступных систем сбора отходов. Если электрические устройства будут выброшены в неотсортированные городские отходы, вредные вещества могут попасть в подземные воды и пищевую цепь, нанося вред окружающей среде.

ИМПОРТЕР / ОРГАНИЗАЦИЯ, ПРИНИМАЮЩАЯ ПРЕТЕНЗИИ: Общество с Ограниченной Ответственностью «Ди-Саунд», Российская Федерация, 115280, г. Москва, ул. Ленинская Слобода, дом 19, этаж 5, комната 21Т2 email: info@d-sound.ru

Factory / Изготовитель: E-SOUND ELECTRONIC CO., LTD. И-САУНД ЭЛЕКТРОНИКС КО., ЛТД. Address / Адрес: No 7 Tongfu Rd Qiaotou Fuyong Bao an Shenzhen, China. № 7 Тонфу роад Кыятоу Фуенг Бао ан, Шенжен, Китай.

Срок службы 2 года. Срок годности: не ограничен. Гарантийный срок: 1 год.

Made in China. Сделано в Китае.

Товар сертифицирован.

Дата изготовления указана на упаковке.

ПО ВОПРОСАМ СОТРУДНИЧЕСТВА ПРОСЬБА ОБРАЩАТЬСЯ НА

INFO@D-SOUND.RU

www.d-sound.ru



www.d-sound.ru



www.instagram.com/denn_rus

